

# FACCHINI



TANQUE IRRIGADOR

ISO 9001



## TANQUE IRRIGADOR

TANQUE INTERCAMBIÁVEL PARA O ROLL ON ROLL OFF, IMPLEMENTO ESTE DE TRANSPORTE PARA OPERAÇÃO DE CARREGAR, DESCARREGAR, BASCULAR E TRANSPORTAR OS EQUIPAMENTOS INTERCAMBIÁVEIS, COMO CAÇAMBA BASCULANTE, FURGÃO LONADO, PLATAFORMA E TRANSPORTE DE GADO BOVINO.

O TANQUE ATENDE DIFERENTES TIPOS DE SERVIÇOS COMO COMBATE INCÊNDIO, IRRIGAÇÃO E UMECTAÇÃO, COM POSSIBILIDADES DE OPCIONAIS



## CHASSI

ESTRUTURA COM LONGARINAS EM PERFIL U EM CHAPA DE AÇO 8 MM EXTERNO E 6 MM INTERNO, INTERLIGADAS POR TRAVESSA EM PERFIL U, CONFERINDO AO CHASSI UMA ESTRUTURA COM RIGIDEZ ADEQUADA AOS ESFORÇOS SOLICITADOS



Este equipamento está sujeito a alterações de suas características técnicas sem notificação prévia

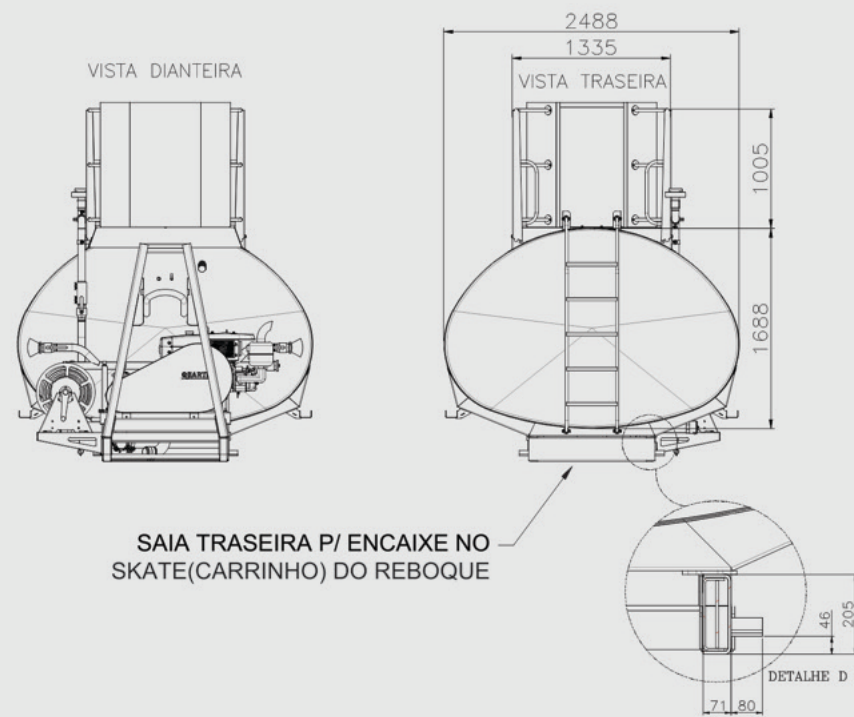
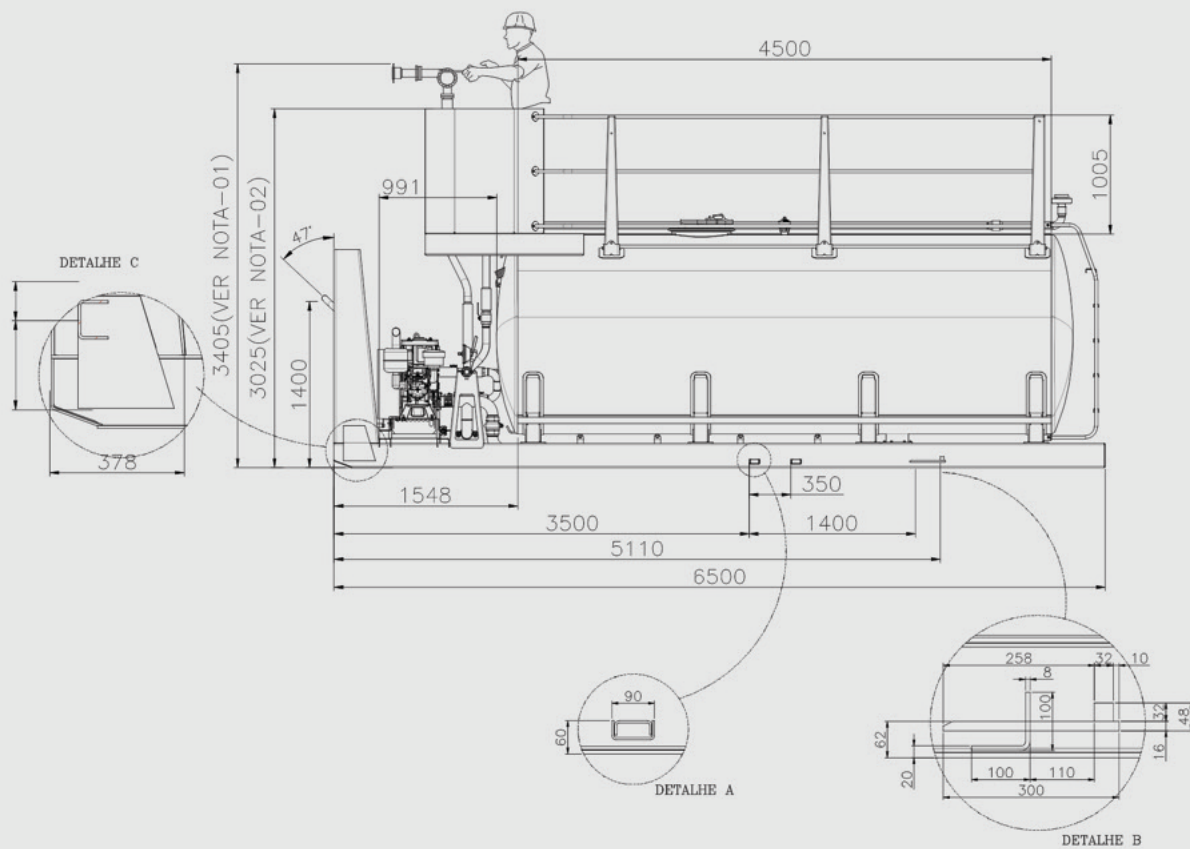

# COMPARTIMENTO DE CARGA

CONJUNTO DE AUTO-CARREGAMENTO COM CRIVO E ESCORVADOR



PASSADIÇO COM PINTURA ANTIDERRAPANTE E PROTEÇÃO NAS LATERAIS

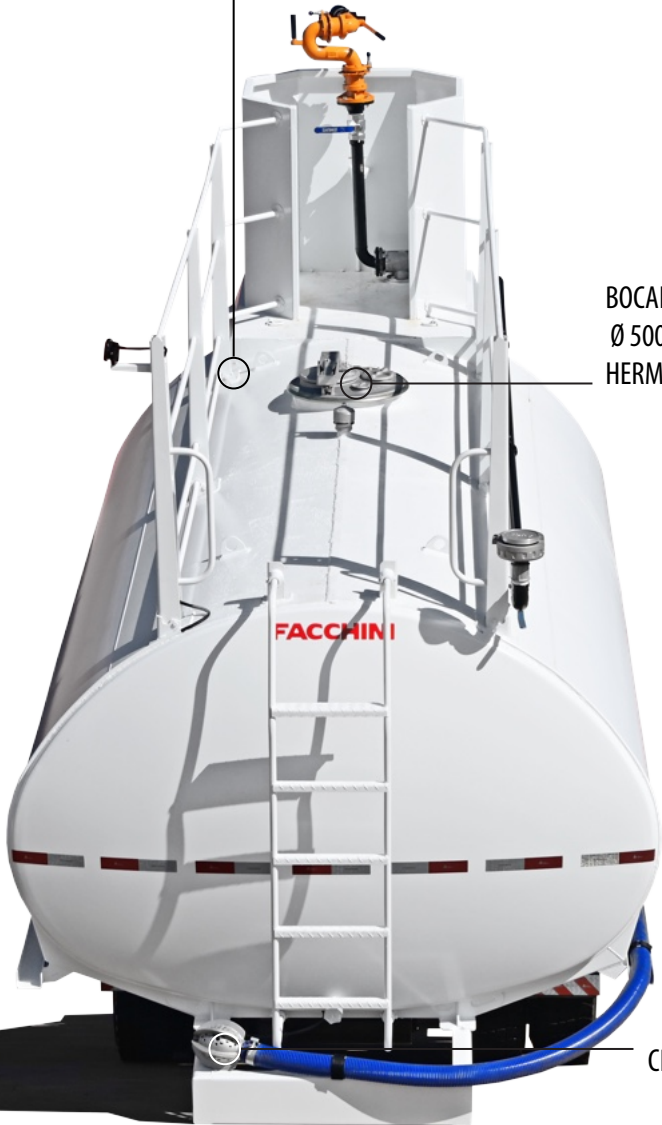

BOCAL SUPERIOR DE ENCHIMENTO  
Ø 500 MM COM TAMPA MODELO  
HERMÉTICA E RESPIRO

CRIVO

TANQUE FORMATO POLICÊNTRICO COM TAMPAS  
E QUEBRA ONDAS ESTAMPADOS.  
TAMPOS DIANTEIRO E TRASEIRO E QUEBRA ONDAS  
NO FORMATO CÔNCAVO

LATERAIS DO TANQUE EM AÇO LN283,75 MM  
FUNDO DO TANQUE, QUEBRA ONDAS E TAMPOS  
DIANTEIRO E TRASEIRO EM AÇO LN28 4,25 MM



## SISTEMA ELÉTRICO

2 FARÓIS DE TRABALHO EM LED, 9W, DIRECIONÁVEIS  
MANUALMENTE, ACIONADOS POR INTERRUPTOR MANUAL





LINHA DE PRODUÇÃO DE PINTURA A PÓ AUTOMATIZADA.  
MAIOR DURABILIDADE, MELHOR RETENÇÃO DE COR | BRILHO

LIMPEZA DO PRODUTO COM DESENGRAXANTE E FOSFATIZANTE QUÍMICO. BASE COM APLICAÇÃO DE FUNDO ANTICORROSIVO E ACABAMENTO EM PINTURA EM P.U.



# ACESSÓRIOS

- OPCIONAL
- CAIXA PLÁSTICA DE FERRAMENTAS

OPCIONAL  
ESPARGIDOR COM REGULAGEM PARA LEQUES  
DE ATÉ 180°, COM VÁLVULA DE ESFERA Ø2" E  
ACIONAMENTO MANUAL

ESCADA COM DEGRAUS EM PISO DERRAPANTE

FAIXAS REFLETIVAS  
RESOLUÇÃO 948|22 CONTRAN

SAÍDA POR GRAVIDADE COM TAMPÃO 2" BSP



# ACESSÓRIOS

- RESERVATÓRIO DE ÁGUA COM CAPACIDADE DE 80 L, POSICIONADO INTERNAMENTE AO TANQUE, FIXADO NA TAMPA TRASEIRA, COM A FINALIDADE DE AUXILIAR NA ESCORVA DA BOMBA D'ÁGUA



OPCIONAL  
CARRETEL MANGOTINHO: CARRETEL DOTADO DE MANGUEIRA Ø1" X 25 M, COM MANIVELA DE RECOLHIMENTO MANUAL E FREIO POSICIONADOR, ESGUICHO REGULÁVEL DE JATO PLENO À NEBLINA DO TIPO CAC Ø1" COM MANGUEIRA ENROLADA PELA LATERAL

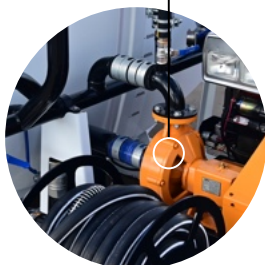

OPCIONAL  
BOMBA CENTRÍFUGA



OPCIONAL  
CANHÃO ESCAMOTEÁVEL PARA COMBATE INCÊNDIO COM ESGUICHO DE JATO PLENO À NEBLINA, COM VÁLVULA DE ESFERA Ø2.1/2", ACIONAMENTO MANUAL E TRAVA DE SEGURANÇA NA POSIÇÃO VERTICAL E RECOLHIDO

OPCIONAL  
VISOR DE NÍVEL COM MANGUEIRA CRISTAL Ø1/2" COM MARCAÇÃO NUMÉRICA A CADA 1.000 L

OPCIONAL  
ASPARGIDORES LATERAIS 2"

OPCIONAL  
MOTOBOMBA A DIESEL